

## технические

### НК1516LL/3AS

Игольчатый роликоподшипник со штампованным наружным кольцом, с открытым торцом

#### ВИЗУАЛЬНЫЙ

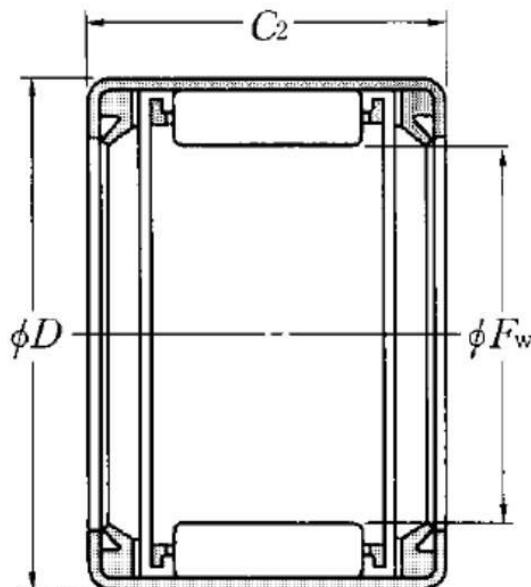

#### РАЗМЕРЫ ИЗДЕЛИЯ

Марка	NTN
Fw - Вписанный диаметр роликов	15 mm
D - Наружный диаметр	21 mm
C2 - Ширина штампованного стакана LL	16 mm
C3 - Максимальная толщина штампованного стакана с закрытым концом LL	2,7 mm
Отверстия для пересмазывания в наружном кольце	Non/No
Обозначение внутреннего кольца	IR12X15X16.5
Вес	0,014 kg

# HK1516LL/3AS

Игольчатый роликоподшипник со штампованным  
наружным кольцом, с открытым торцом

## ПРОИЗВОДИТЕЛЬНОСТЬ ПРОДУКТА

<b>Cr - Номинальная динамическая грузоподъемность</b>	7,5 kN
<b>C0r - Номинальная статическая грузоподъемность</b>	9,1 kN
<b>N lim - Предельная скорость при смазывании консистентной смазкой</b>	10000 tr/min
<b>Tmin - Мин. рабочая температура</b>	-20 °C
<b>Tmax - Макс. рабочая температура</b>	100 °C



**NTN Europe**

1 rue des Usines · BP 2017 · 74010 Annecy Cedex · France · Tel. +33 (0)4 50 65 30 00  
S.A. au capital de 322 639 919 € · RCS ANNECY B 325 821 072 · Id. Fiscale : FR 48 325 821 072  
SIRET 325 821 072 00015 · Code APE 2815 Z · Code NACE 28.15