



технические

21320D1

Сферические роликоподшипники

Самоустанавливающийся двухрядный роликовый подшипник, неразъемный массивный сепаратор, канавка и отверстия для смазывания на внешнем кольце

ВИЗУАЛЬНЫЙ

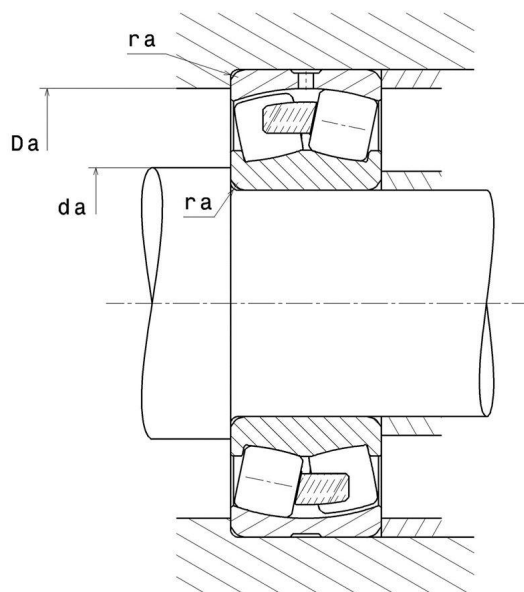
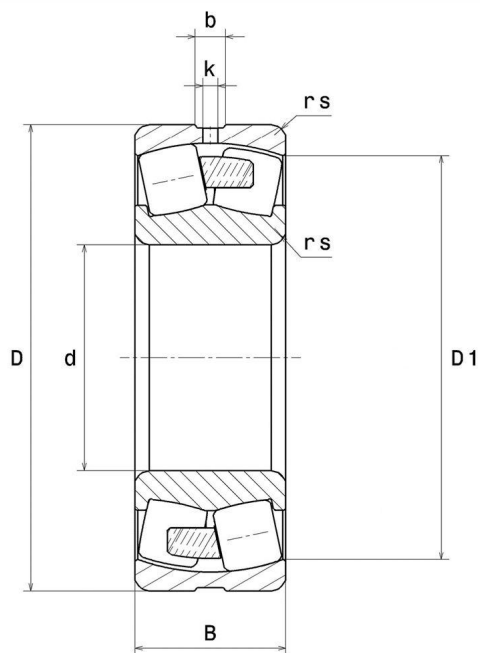

РАЗМЕРЫ ИЗДЕЛИЯ

Марка	NTN
d - Внутренний диаметр	100 mm
D - Наружный диаметр	215 mm
B - Ширина подшипника/внутреннего кольца	47 mm
d2 - Наружный диаметр внутреннего кольца	137 mm
D1 - Внутренний диаметр наружного кольца	178,7 mm
rs - Минимальный радиус галтели	3 mm
Кол-во отверстий для пересмазывания	4
b- ширина паза	9 mm
k - диаметр отверстия	5 mm
Класс радиального зазора	CN
Вес	8,89 kg

ПРОИЗВОДИТЕЛЬНОСТЬ ПРОДУКТА

C - Динамическая грузоподъёмность	410 kN
C0 - Статическая грузоподъёмность	465 kN
Cu - Предельная усталостная нагрузка	42,5 kN
e - Коэффициент	0.22
Y0 - коэффициент статической осевой нагрузки	2.94
Y1 - Коэффициент осевой нагрузки	3.01
Y2 - Коэффициент осевой нагрузки	4.48
N lim - Предельная скорость при смазывании маслом	2600 tr/min
N lim - Предельная скорость при смазывании консистентной смазкой	2000 tr/min
Tmin - Мин. рабочая температура	-40 °C



ПРОИЗВОДИТЕЛЬНОСТЬ ПРОДУКТА

Tmax - Макс. рабочая температура	120 °C
----------------------------------	--------

РАЗМЕРЫ ОКРУЖАЮЩИХ ДЕТАЛЕЙ

da min - Минимальный диаметр буртика вала	114 mm
Da max - Максимальный диаметр буртика корпуса	201 mm
ra max - Максимальный радиус галтели вала и корпуса	2,5 mm

INDUSTRY РАСЧЕТНЫЕ ФАКТОРЫ

Эквивалентная динамическая радиальная нагрузка

$$P = X \cdot Fr + Y \cdot Fa$$

Fa / Fr ≤ e		Fa / Fr > e	
X	Y	X	Y
1	Y1	0.67	Y2

Эквивалентная статическая радиальная нагрузка

$$P_0 = X_0 \cdot Fr + Y_0 \cdot Fa$$

X ₀	Y ₀
1	Y0

Значения e, Y1, Y2 и Y0 приведены в таблице выше.

