

ОБРАТИТЕСЬ К ЛИДЕРУ

Нами движет желание помочь вам добиться успеха и преодолеть любые трудности. Для получения дополнительной информации посетите веб-сайт

www.timken.com.

TIMKEN®

- » ПОДШИПНИКИ
- » КОРПУСНЫЕ УЗЛЫ
- » РЕШЕНИЯ ПЕРЕДАЧИ МОЩНОСТИ
- » РЕМОНТ И ПОДДЕРЖКА
- » ЗНАНИЯ И УСЛУГИ

www.timken.com

Stronger. By Design.

Команда Timken применяет свои практические навыки для обеспечения безотказной работы и повышения производительности машин и оборудования, используемых в самых разных отраслях по всему миру. Компания разрабатывает, производит и продает высокоэффективные механические комплектующие, в том числе подшипники, цепи и узлы механических передач.

Заказ № E10728-RU
Timken® является зарегистрированным товарным знаком компании The Timken Company.
© The Timken Company, 2015
Напечатано в Европе



TIMKEN®

**ПЕРЕЧЕНЬ ТОВАРОВ
И УСЛУГ**



TIMKEN

Компания The Timken Company

- Создана в 1899 году Генри Тимкеном, обладателем патента на конический роликовый подшипник
- Главный офис находится в г. Кантон, шт. Огайо, США
- Акции (TKR) котируются на Нью-Йоркской фондовой бирже с 1922 г.
- Ежегодные продажи составляют 3 млрд долларов США
- Насчитывает 17 000 работников по всему миру
- Имеет глобальную производственную и логистическую сеть

Представительства в Европе и других странах

Главный европейский офис находится в г. Кольмар, Франция, где The Timken Company работает на международных рынках подшипников и механических компонентов для передачи мощности.

Круглосуточную поддержку нашим клиентам оказывает обширный дистрибьюторский центр, который находится в Страсбурге, Франция. Кроме того, мы упростили систему оформления заказов и логистики, чтобы клиенту было проще получить необходимую продукцию в нужном месте в нужное время.

При этом благодаря наличию по всему миру 200 технологических, производственных и логистических центров компания Timken предоставляет в распоряжение европейских клиентов свои богатейшие знания и опыт.

Для удовлетворения потребности клиентов в высококачественных продуктах в Европе работают шесть заводов. Столь значительные производственные мощности дополняет глобальная сеть, созданная с целью предоставить клиенту возможность наиболее эффективного использования цепочки поставок.

Всегда к услугам клиентов наших европейских логистических и научно-исследовательских центров высокое техническое мастерство и советы специалистов. Команда наших высококвалифицированных специалистов готова решать задачи любой сложности и предоставить полный спектр подшипников, услуг и решений, отвечающих всем вашим требованиям.

Stronger. By Design.



СОДЕРЖАНИЕ

- СТР. 04-05** ____ ПОДШИПНИКИ
- СТР. 06-07** ____ КОРПУСНЫЕ УЗЛЫ
- СТР. 08-09** ____ РЕШЕНИЯ ДЛЯ ПЕРЕДАЧИ МОЩНОСТИ
- СТР. 10-11** ____ ПРЕЦИЗИОННЫЕ ПОДШИПНИКИ
- СТР. 12-13** ____ РЕМОНТ И ПОДДЕРЖКА
- СТР. 14-15** ____ УСОВЕРШЕНСТВОВАННЫЕ РЕШЕНИЯ
- СТР. 16-17** ____ ЗНАНИЯ, ОБУЧЕНИЕ И ТЕХНИЧЕСКАЯ ПОДДЕРЖКА



Вот уже более века мы претворяем в жизнь прогрессивные идеи. Результатом этого стал лучший в своем классе ассортимент подшипников практически для любых целей, любого оборудования и любой отрасли промышленности. Если где-то работает оборудование, велика вероятность того, что мы внесли свой вклад в технологию, приводящую его в движение. Подшипники Timken, изготовленные из высококачественной стали, всегда готовы обеспечить высокое качество и производительность, необходимые для нормальной работы оборудования.

КОНИЧЕСКИЕ РОЛИКОВЫЕ ПОДШИПНИКИ

Не всем подшипникам предстоит работать в неблагоприятных условиях, таких как чрезмерные нагрузки или высокая степень загрязнения. Но если это случается, то конические роликовые подшипники Timken способны с ними справиться — с помощью тысячи сочетаний одно-, двух- и четырех рядных конфигураций, выдерживающих как радиальные, так и осевые нагрузки. Модификация внутренней геометрии, специальная обработка поверхностей и уплотнения позволяют увеличить срок службы подшипника.

- » Принцип концентрации мощности означает повышение производительности при уменьшении размеров подшипника
- » Один из лучших показателей долговечности и низкая стоимость владения
- » Кинематически правильное качество способствует повышению скорости при минимальном перекосе и проскальзывании роликов
- » Широчайший ассортимент подшипников дюймовых и метрических размеров



СФЕРИЧЕСКИЕ РОЛИКОВЫЕ ПОДШИПНИКИ

Несоосность. Загрязнение. Высокие температуры. Дополнительные трудности при противостоянии высоким радиальным нагрузкам может представлять собой предельная скорость и высокий уровень напряжений. Всем этим факторам способны противостоять сферические роликовые подшипники Timken с помощью ряда модификаций, продлевающих срок их службы и значительно увеличивающих надежность.

- » Работают стабильно при более низких температурах, чем другие подшипники того же размера, что способствует повышению надежности
- » Несколько конструкций сепаратора, включая подшипники с сепараторами двух исполнений из стали и латуни, способствующие снижению напряжений при высоких ударных нагрузках или скоростях и выталкиванию загрязненной смазки
- » Оптимизированная внутренняя геометрия обеспечивает самые высокие показатели грузоподъемности и скорости



УПОРНЫЕ ПОДШИПНИКИ

Оптимальную производительность упорные подшипники показывают, когда осевые нагрузки сочетаются с высокими скоростями, большими нагрузками или тяжелыми условиями эксплуатации. Компания Timken предлагает необходимый ассортимент продукции практически для любых областей применения, как в стандартном, так и в специальном исполнении.

- » Цилиндрические упорные подшипники подходят для тяжелых нагрузок при умеренных скоростях
- » Сферические упорные подшипники способны воспринимать высокие осевые нагрузки благодаря низкому трению и выравниванию роликов — даже при нарушении соосности вала и корпуса в процессе работы.
- » В конических упорных подшипниках заложен принцип кинематически правильного качения, который обеспечивает длительный срок службы и более высокую грузоподъемность
- » Шариковые упорные подшипники подходят для высокоскоростного оборудования с невысокими нагрузками



ЦИЛИНДРИЧЕСКИЕ РОЛИКОВЫЕ ПОДШИПНИКИ

Минимальное сопротивление качению. Снижение нагрева. И более высокая производительность в течение длительного времени при меньших затратах на обслуживание и почти без простоев. Таковы реальные результаты испытаний любого из подшипников. Расширенный ассортимент наших цилиндрических роликовых подшипников, в том числе одно-, двух- и многорядных и бессепараторных с максимальным числом тел качения, способствует увеличению ресурса оборудования и сокращению затрат на его обслуживание.

- » Высокоэффективная серия EMA с высококачественными латунными сепараторами с центрированием по кольцу, которые способствуют снижению рабочей температуры
- » Конструкция, упрощающая монтаж четырехрядных подшипников для прокатных станков, позволяет избежать повреждения колец роликами при перевалке, что способствует увеличению межремонтных интервалов
- » Линейка ADAPT™, сочетающая в себе особенности цилиндрических и сферических роликовых подшипников в одной конструкции с высокой грузоподъемностью и облегченным монтажом, — это идеальный вариант для областей применения, где нарушение соосности сочетается с осевым смещением



ШАРИКОВЫЕ ПОДШИПНИКИ

Шариковые подшипники Timken могут эффективно использоваться в самых разных условиях и областях применения, от электродвигателей до сельскохозяйственной техники и пищевого оборудования.

- » Радиальные шариковые подшипники способны работать при относительно высоких скоростях и различных нагрузках
- » Конструкция радиально-упорных шариковых подшипников позволяет им выдерживать как радиальную, так и осевую нагрузку



Для поддержания высокой эксплуатационной надежности оборудования требуются более прочные комплектующие, способные защитить сферические, конические и шариковые подшипники в условиях большого количества абразивных частиц, повышенного загрязнения или высокой влажности. Компания Timken создала одну из самых широких из существующих линеек корпусных узлов, которая отвечает этим требованиям и обеспечивает оптимальный уровень защиты подшипников.

КОРПУСНЫЕ (ОПОРНЫЕ) УЗЛЫ SNT/SAF

Адаптируемая конструкция, взаимозаменяемые компоненты, а также надежные сферические роликовые подшипники обеспечивают высокую надежность в тяжелых условиях эксплуатации, защиту оборудования и бесперебойную работу в самых неблагоприятных условиях.

- » Различные варианты уплотнений, удерживающие смазку внутри, а загрязнители снаружи подшипника
- » Фиксированную опору можно на месте легко переделать в подвижную
- » Легко снимающаяся верхняя крышка для осмотра, замены и обслуживания





НЕРАЗЪЕМНЫЕ КОРПУСНЫЕ УЗЛЫ СО СФЕРИЧЕСКИМИ РОЛИКОВЫМИ ПОДШИПНИКАМИ

Литой стальной корпус с высокоэффективными сферическими роликовыми подшипниками обеспечивает их непревзойденную долговечность в экстремальных условиях, включая сильные ударные нагрузки и вибрацию.

- » Многочисленные варианты уплотнений обеспечивают защиту от загрязнения в самых неблагоприятных условиях
- » Возможность установки и выравнивания за 15 минут с помощью различных способов крепления на валу
- » Фиксированную опору можно на месте легко переделать в подвижную



КОРПУСНЫЕ УЗЛЫ С КОНИЧЕСКИМИ РОЛИКОВЫМИ ПОДШИПНИКАМИ ТИПА E

Корпусные узлы с коническими роликовыми подшипниками типа E, задающие новый стандарт производительности, идеально подходят для использования в фиксированной опоре и могут работать в наиболее сложных условиях практически без простоев при меньших затратах на обслуживание.

- » Уплотнение обеспечивает лучшую защиту от загрязнения
- » Оптимизированная внутренняя геометрия обеспечивает самые высокие показатели динамической нагрузки, способствуя увеличению срока службы и производительности подшипника



КОРПУСНЫЕ УЗЛЫ С ШАРИКОВЫМИ ПОДШИПНИКАМИ

Компания Timken внедряет инновационные решения, обеспечивающие повышение производительности, в том числе в шарикоподшипниках с широким внутренним кольцом и корпусных узлах с шариковыми подшипниками. Простота установки, несколько вариантов уплотнений и корпусов позволяют использовать корпусные узлы с шариковыми подшипниками в самых различных условиях и областях применения, где к подшипникам предъявляются самые высокие требования.

- » Надежный и компактный узел, который обеспечивает повышенную защиту от загрязнения
- » Выдерживают статическую несоосность до +/- 3 градусов
- » Эффективное удержание смазки, меньшее проникновение твердых частиц и влаги увеличивают ресурс подшипников

МАКСИМАЛЬНАЯ ПРОИЗВОДИТЕЛЬНОСТЬ ОБОРУДОВАНИЯ



Технологии компании Timken, лидера в области производства механических передач и связанных с ними комплектующих, позволяют выдерживать экстремальные температуры и высокие уровни загрязнения, отрицательно сказывающиеся на эффективности работы и производительности оборудования. Компания Timken как поставщик комплексных решений предлагает не только широкий ассортимент продукции, адаптированной к требованиям конкретного заказчика, но и свои знания того, какое решение позволит увеличить производительность и долговечность оборудования. Вся продукция Timken — от уплотнений до муфт, цепей и систем смазки — способствует увеличению времени безотказной работы, снижению затрат и поддерживает прогрессивное развитие промышленности.

МУФТЫ

Муфты Quick-Flex®, созданные для работы как с высокими, так и низкими крутящими моментами и скоростями, обладают достаточной прочностью, чтобы справляться со сложнейшими задачами при минимальном обслуживании или его отсутствии. Срок службы этих простых в установке и не требующих смазки муфт соответствует сроку службы вращающегося оборудования, что позволяет поддерживать общую стоимость владения на низком уровне.

- » Обеспечивают передачу того же или большего момента, что и зубчатая муфта, муфта со змеевидными пружинами или другие близкие по размеру упругие муфты
- » Замена вкладыша муфты без перемещения полумуфт — обслуживание занимает не целый час, а всего несколько минут
- » Размеры, подходящие практически для любого оборудования, несколько сочетаний размеров полумуфт и вала для упрощения установки





ЦЕПИ

Цепи Timken, изготовлены в соответствии с требованиями стандартов ANSI и даже превышают их. Наши прецизионные роликовые, соединительные и специальные цепи превосходно работают в жестких, требующих высокой производительности условиях и могут быть изготовлены на заказ в соответствии с конкретными требованиями.

- » Пластины звеньев с широкой шейкой позволяют оптимизировать распределение нагрузки для более эффективной работы
- » Высокая точность и качество отверстий позволяет повысить допустимую нагрузку и улучшает удерживание штифтов
- » Может выдерживать ударные нагрузки до 50% от минимального предела прочности на разрыв без преждевременного удлинения
- » Широкий ассортимент цепей из нержавеющей стали и цепей с покрытием



СМАЗОЧНЫЕ МАТЕРИАЛЫ И СИСТЕМЫ СМАЗКИ

Смазочные материалы и системы смазки Timken, работающие в различных отраслях промышленности по всему миру, служат обязательным фактором максимального повышения эффективности работы, производительности и эксплуатационной надежности. Опираясь на собственные знания и опыт в области трибологии и подшипников качения, мы разработали целый ряд смазочных материалов (в том числе 27 вариантов консистентной смазки), которые способствуют обеспечению плавной работы оборудования. Наши одно- и многоточечные лубрикаторы и автоматические системы подачи смазки Interlube, осуществляют точную дозировку смазки, обеспечивая экономию времени и средств по сравнению со смазыванием вручную.

- » Высокотемпературные, противоизносные и водостойкие присадки обеспечивают одинаково надежную работу даже в наиболее неблагоприятных условиях эксплуатации
- » Многофункциональные устройства подачи смазки подходят практически для любого оборудования — от простых одноточечных до многоточечных систем смазки, в которых автоматизация процесса позволит максимально увеличить эксплуатационную надежность и сократить затраты на обслуживание
- » Запатентованные системы смазки цепи подают масло туда, где это необходимо для уменьшения износа

МАКСИМАЛЬНАЯ ТЩАТЕЛЬНОСТЬ, ВЫСОЧАЙШАЯ ТОЧНОСТЬ



Высокоточному оборудованию недостаточно той точности, которую может обеспечить стандартный подшипник. Широкий ассортимент наших прецизионных подшипниковых узлов, которые созданы с учетом критических допусков высокоточного оборудования, обеспечивает непревзойденную точность вращения и повторяемость, а также жесткость шпинделя.

ПРЕЦИЗИОННЫЕ ШАРИКОВЫЕ ПОДШИПНИКИ СЕРИИ MMV

Во всем, от режущего инструмента и до роботизированной и медицинской техники, человек все чаще полагается на сверхточное оборудование. Для систем с высокими частотами вращения, в которых требуются не только минимальные допуски, но и высочайшая чистота обработки поверхностей, компания Timken создает прецизионные шариковые подшипники, обеспечивающие увеличение мощности и сокращение затрат.

- » Соответствие высочайшим стандартам — включая ABEC 9/ISO P2 — по допускам
- » Высокоэффективные сепараторы, обеспечивающие оптимальную работу на высоких скоростях

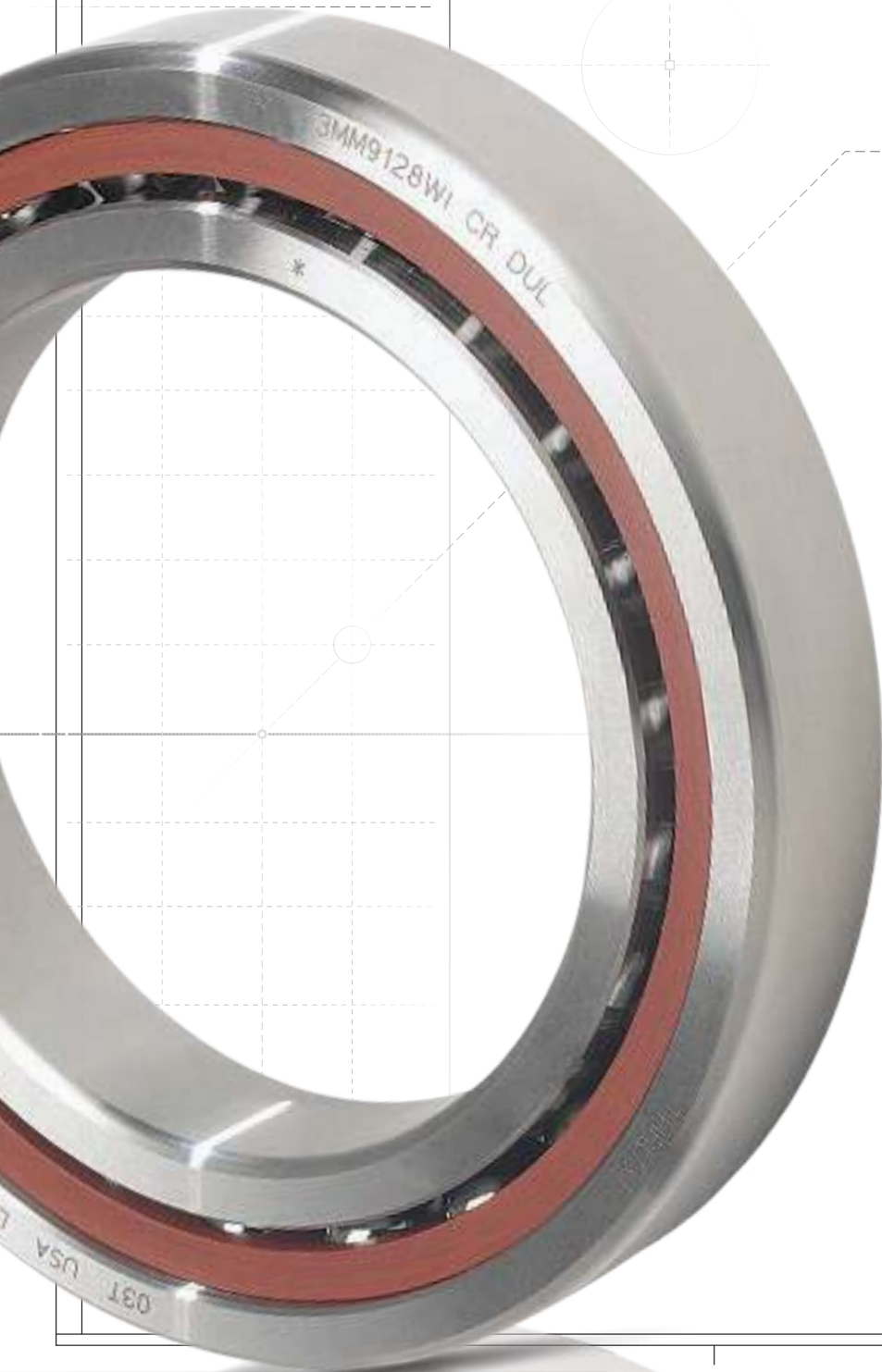



ПРЕЦИЗИОННЫЕ ШАРИКОВЫЕ ПОДШИПНИКИ ДЛЯ ВИНТОВЫХ ПАР

Плавное и точное позиционирование в системах управления перемещением вполне возможно. Наши прецизионные шариковые подшипники для винтовых пар, соответствующие допускам ABEC 9/ISO P2, помогут снизить торцевое биение и обеспечить максимально возможную точность позиционирования инструмента и повторяемость операций. Встроенные контактные уплотнения с малым крутящим моментом эффективно препятствуют проникновению внутрь подшипников загрязнителей, обеспечивая надежность их работы и более длительный срок службы.

- » Самые жесткие допуски на величину предварительного натяга
- » Конструкция сепаратора позволяет добавить дополнительные шарики для повышения грузоподъемности
- » Фланцевые и бесфланцевые исполнения упрощают установку как стандартных узлов, так и узлов с вращающейся гайкой



ПРЕЦИЗИОННЫЕ ПЕРЕКРЕСТНО-РОЛИКОВЫЕ ПОДШИПНИКИ

Высокая точность вращения, жесткость и компактность достигаются за счет использования прецизионных перекрестно-роликовых подшипников. Инновационная конструкция наших подшипников сочетает в себе компактность однорядного подшипника с устойчивостью двухрядного, способствуя снижению себестоимости и затрат на материалы. При этом конструкция с большим углом наклона ролика дает общую эффективную ширину опорной поверхности подшипника, значительно превышающую ширину самого подшипника.

- » Выдерживают высокие опрокидывающие моменты
- » Идеальный вариант подшипника для планшайбы станка, включая вертикальные расточные и шлифовальные станки
- » Уникальная конструкция обеспечивает пониженные рабочие температуры и оптимальную работу на высоких скоростях



ПРЕЦИЗИОННЫЕ КОНИЧЕСКИЕ РОЛИКОВЫЕ ПОДШИПНИКИ

Для таких узлов, как шпиндели обрабатывающих станков, ролики печатных машин и фасонные фрезы, необходимы и точность, и жесткость. Мы создали полный ассортимент прецизионных конических роликовых подшипников, неизменно обеспечивающих превосходную точность и управляемость.

- » Полное соответствие всем требованиям к высокоточному оборудованию, выполненному как в дюймовой, так и метрической системах
- » Меньшие допуски на внутренний и наружный диаметры, позволяющие улучшить рабочие характеристики
- » Высокая грузоподъемность при повышенной усталостной прочности



ПРЕЦИЗИОННЫЕ ШАРИКОВЫЕ ПОДШИПНИКИ СЕРИИ MV

Наши подшипники серии MV обеспечивают эффективное управление шпинделями станков и других устройств, где предъявляются высокие требования к точности, на скоростях до 1 млн dN.

- » Низкая вибрация и тепловыделение для обеспечения плавной работы и низкого уровня шума
- » Допуски и однородность размеров превосходят требования отраслевых стандартов для обеспечения высокой точности размеров и вращения
- » Легкие полимерные сепараторы способствуют снижению трения для меньшего нагрева в процессе работы

НЕ ПРОСТО ПРОДУКЦИЯ



Мы стремимся усилить позиции своих клиентов, и это стремление распространяется не только на продукцию. Мы также предлагаем необходимую поддержку, которая способствует максимальному повышению эксплуатационной надежности, снижению производственных затрат и обеспечению оптимального срока службы оборудования. Речь идет не просто о продукции. Речь идет о взаимодействии с клиентом.



ТЕХНИЧЕСКИЕ УСЛУГИ

Опыт имеет огромное значение, и когда доходит до ревизии, ремонта и модернизации редукторов, электродвигателей и систем управления в соответствии со спецификациями, не зависимо от производителя оборудования, у сотрудников компании Timken опыта предостаточно. Поддержка непрерывного промышленного развития — вот основная цель нашей специальной группы по обслуживанию, оснащенной уникальной, постоянно пополняющейся базой знаний и высокотехнологичным оборудованием, специалисты которой обладают превосходными навыками устранения неисправностей, необходимыми при поставке и обслуживании всей системы механического привода.



ВОССТАНОВЛЕНИЕ ПОДШИПНИКОВ

Иногда покупать новые подшипники невыгодно. Наша служба восстановления способна восстановить подшипники, применяемые в тяжелой, железнодорожной и аэрокосмической промышленности, — даже других марок — практически до состояния новых, увеличив срок их службы почти в три раза и обеспечив экономию до 60 % стоимости новых подшипников.



ИНСТРУМЕНТЫ ДЛЯ ТЕХНИЧЕСКОГО ОБСЛУЖИВАНИЯ

Мы не только создаем признанные во всем мире подшипники, но и предлагаем высокоточные инструменты для их установки, демонтажа и обслуживания самым простым и безопасным образом. Применяя свой богатый технический опыт при разработке индукционных нагревателей разных типов, ударного монтажного инструмента, а также гидравлических и механических съемников, специалисты компании Timken разрабатывают инструменты, необходимые для максимального повышения производительности и эксплуатационной надежности оборудования, предлагая при этом практическое обучение их использованию и техническому обслуживанию в рабочих условиях.



ТЕХНИЧЕСКАЯ ПОДДЕРЖКА НА МЕСТАХ

Благодаря поддержке технических специалистов в области обслуживания двигателей, редукторов и подшипников наши услуги, оказываемые на месте эксплуатации, обеспечивают увеличение времени бесперебойной работы и повышение надежности оборудования. Например, наша система MILLTEC® обеспечивает управление операциями вальцешлифовальных цехов металлургических заводов в целях максимального повышения эксплуатационной надежности стана при перевалке и шлифовании валков, капремонте и выполнении других процедур техобслуживания. В результате — повышение эффективности работы цеха, сокращение эксплуатационных затрат и возможность сосредоточить внимание на главном, то есть производстве высококачественной продукции.

СТРЕМЛЕНИЕ К ИННОВАЦИЯМ



Наработка. Производительность. Безопасность. Надежность. Рентабельность. Компания Timken выделяет необходимое время и средства, чтобы помочь своим заказчикам добиться желаемых результатов. Наша приверженность инновациям во всем — от высокоэффективных покрытий до средств диагностики и узкоспециальных подшипниковых узлов — обеспечивает клиентам все, что для этого необходимо.

ПОКРЫТИЯ И СПЕЦИАЛЬНЫЕ ПОВЕРХНОСТИ

Наши инновационные покрытия высокой твердости и топографические модификации, используемые по отдельности или в различных комбинациях, позволяют улучшить работу прецизионных узлов в сложных условиях эксплуатации. Высокая производительность и устойчивость к твердым частицам способствует повышению надежности оборудования, работающего в условиях повышенного загрязнения и тонкой масляной пленки.





УСТРОЙСТВА КОНТРОЛЯ ЗА СОСТОЯНИЕМ ОБОРУДОВАНИЯ

Мощные средства диагностики Timken позволяют распознавать потенциальные неисправности подшипников до их возникновения. Целый ряд переносных устройств и онлайн ресурсов, в том числе наша сверхточная интеллектуальная онлайн система, позволяет отслеживать состояние подшипников, качество смазки и уровень механической (периодической или постоянной) вибрации, обеспечивая повышение производительности, безопасности оборудования и спокойную работу.



ДАТЧИКИ И КОДИРУЮЩИЕ УСТРОЙСТВА

В наши дни для точного контроля перемещений во вращающемся оборудовании — от промышленного, медицинского оборудования и роботов до внедорожной техники и автомобилей, в том числе в большинстве популярных моделях, — используются датчики. Наш опыт в области технологий магнитного кодирования позволил нам запатентовать специализированные датчики положения, десятки миллионов которых нашли свое применение на рынке. Продукция Timken, выдерживает высокочастотную вибрацию, ударные нагрузки и температуры до 135 °C (275 °F), ее отличает более высокая точность и надежность по сравнению с традиционными кодирующими устройствами.



ИНТЕЛЛЕКТУАЛЬНЫЕ РЕШЕНИЯ ДЛЯ ПОДШИПНИКОВ

Когда оборудование предъявляет требования, которые превышают пределы возможностей обычных подшипников, то интеллектуальные решения для подшипников Timken создают необходимые возможности для обеспечения оптимальной эффективности их работы. Наши подшипниковые узлы Sheave Pac® для нефтегазовой промышленности отличаются превосходной герметичностью, за счет которой обеспечивается удержание смазки в подшипниках на протяжении всего рабочего цикла, что способствует снижению степени риска, связанного с регулярным обслуживанием вышек. А подшипник Sensor-Pac™, оснащенный встроенными датчиками, является первым ступичным подшипником, который обеспечивает полный контроль сцепления с дорогой в любых условиях эксплуатации.



ИНТЕГРИРОВАННЫЕ ПОДШИПНИКОВЫЕ УЗЛЫ

Инженеры компании Timken в сотрудничестве с своими заказчиками, представляющими разные отрасли промышленности, непрерывно работают над проектированием, разработкой и тестированием перспективных на сегодняшний день решений. Результатом этого сотрудничества стали интегрированные подшипниковые узлы, являющиеся одним из наиболее инновационных на сегодняшний день промышленных решений. В их число входит уникальный в своем роде подшипник AP-2™, который обеспечивает снижение веса и повышение грузоподъемности подвижного состава. Подшипники с уплотнениями для шеек прокатных валков, включающие запатентованное решение в области уплотнений, которые обеспечивают повышенную защиту от проникновения загрязняющих веществ и продление срока службы подшипников, способствуют снижению затрат на производство тонны проката в металлургической промышленности.



Благодаря наличию 200 технологических, производственных, торговых и логистических центров глобальная сеть компании Timken предоставляет в распоряжение клиентов свои богатейшие знания и опыт во всех уголках земного шара. Мы упростили свою систему оформления заказов и логистики, чтобы клиентам было проще получить необходимую продукцию в нужное время в нужном месте. Кроме того, мы разработали систему обучения методам устранения неисправностей, а также решения, представляющие бесспорную ценность для заказчика, например восстановление подшипников. Команда наших высококвалифицированных специалистов готова решать задачи любой сложности и предоставить полный спектр подшипников, услуг и решений, отвечающих всем вашим требованиям.

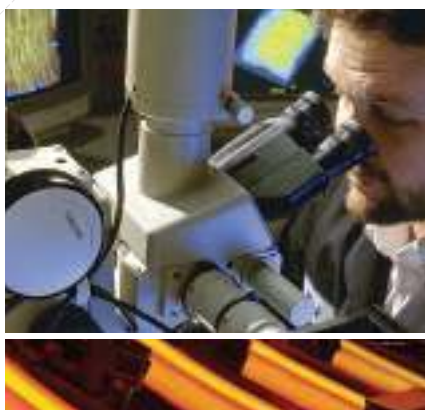

ТЕХНИЧЕСКИЕ ВОЗМОЖНОСТИ

Мы предоставляем в распоряжение клиентов свой более чем столетний опыт работы в области снижения трения и изучения свойств материалов. Он позволяет нам создавать более чистые по составу и прочные материалы, а также постоянно расширять ассортимент продукции с высокими эксплуатационными характеристиками. Инженерам по применению удается успешно решать уникальные задачи, независимо от того, идет ли речь о специальной обработке поверхности, усовершенствованных уплотнениях или специализированных смазочных материалах. При этом активное применение решений в области электроники позволяет построить более интеллектуальные и эффективные рабочие процессы для использования как сейчас, так и в будущем.



РАСШИРЕННЫЙ АНАЛИЗ ПОДШИПНИКОВЫХ СИСТЕМ

Речь идет об одном из самых современных из имеющихся средств анализа подшипников, обладающего уникальной запатентованной архитектурой, которое помогает ускорить процесс внедрения концепции в производство и требует меньшего числа испытаний. Наша программа Syber анализирует системы подшипников, помогает оптимизировать процесс проектирования и разработки и предсказать возможные повреждения. При этом клиенты Timken имеют также возможность провести базовый анализ конструкции при помощи собственной версии этого мощного программного обеспечения.



ТЕХНИЧЕСКОЕ ОБСЛУЖИВАНИЕ

Стремясь обеспечить эффективную работу оборудования, наши сервис-инженеры успешно решают стоящие перед ними задачи и разрабатывают меры по предотвращению поломок. Исследуя полученные данные, результаты испытаний и технические ресурсы, они предлагают такие возможности, как поиск причины неисправности на месте эксплуатации, расчет срока службы, различные варианты конструкции, осмотр и оценка состояния подшипников, что позволяет выявить новые способы повышения эффективности и производительности.



ОНЛАЙН УСЛУГИ

Наши онлайн ресурсы работают круглосуточно, помогая покупателям уточнять наличие продукции, размещать заказ и отслеживать состояние его выполнения и при этом пользоваться всеми преимуществами, которые предлагают служба по работе с клиентами, интегрированная система логистики и глобальная дистрибьюторская сеть компании Timken. На веб-сайте www.timken.com для инженеров всегда доступна техническая информация, в том числе чертежи CAD, средства выбора продукции, расчета срока службы подшипников и размерные допуски, что упрощает выполнение большинства стоящих перед ними задач.



ОБУЧЕНИЕ И СЕРТИФИКАЦИЯ

Передавая другим знания и опыт, накопленные на протяжении более чем ста лет, специалисты нашей службы технического обслуживания организуют обучение на местах, семинары по обслуживанию для конечных потребителей и реализуют программы сертификации, чтобы помочь подобрать подшипники и оптимизировать работу оборудования. Наши опытные инженеры проводят обучение с учетом специфических потребностей клиента, начиная с основ правильного использования и установки подшипников и заканчивая проверенными временем практическими примерами и новейшими технологиями. При этом наши программы сертификации помогают ремонтным цехам повысить производительность и эффективность работы.

Stronger. **By Design.**

По мере того, как наши клиенты расширяют свои возможности, как на региональном уровне, так и в мировом масштабе, мы благодаря неизменному сотрудничеству помогаем им добиваться успехов, предлагая продукцию, инструменты, а также знания и опыт, необходимые для выработки наилучших решений постоянно усложняющихся задач. Наша целеустремленность, точность и внимание к деталям позволяют нам добиваться результатов, имеющих для наших клиентов непреходящую ценность.

Не важно, какая перед вами стоит задача, — обратитесь к специалистам Timken, которые помогут решить даже самые сложные вопросы. Вместе мы поможем вам добиться успеха. Вместе мы, определенно, сильнее.

TIMKEN

